

SEMÁFORO LED USO INDUSTRIAL 30 CM > 3 SECCIONES

MOD: SMF-IND-12L-RAV

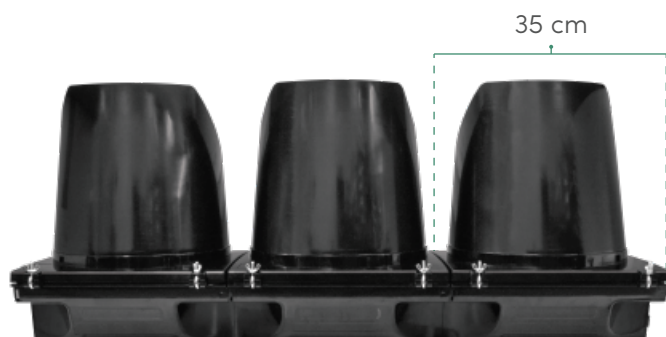

VISTA FRENTE HORIZONTAL
También puede ser Vertical.



VISTA SUPERIOR HORIZONTAL

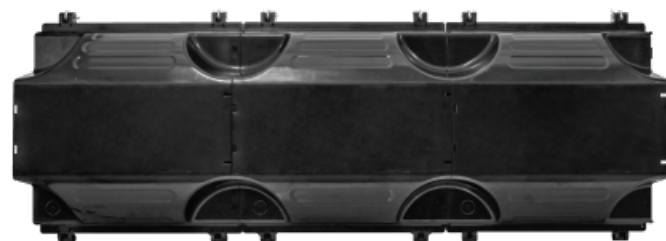

VISTA TRASERA HORIZONTAL



Instalación
Kit de Montaje

LATERAL IZQUIERDO
SEMÁFORO INDUSTRIAL 30 CM

KIT DE MONTAJE > Incluido

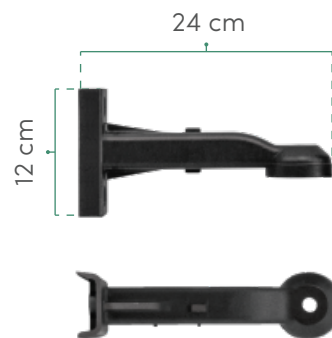

2 BRAZOS DE MONTAJE
DE ALUMINIO

ESPECIFICACIONES

MEDIDA LÁMPARA	30 cm / 12"
COLOR LÁMPARAS	Rojo / Ámbar / Verde
RANGO DE VOLTAJE	85-265 VCA
CONSUMO	15 W
TEMPERATURA OPERACIÓN	-40°C a +80°C
CANTIDAD LEDs	168 LEDs cada Lámpara
INTENSIDAD LUZ	R> 600cd/m ² / A> 800cd/m ² V> 800 cd/m ²
ÁNGULO VISIÓN	Der / Izq 30° Sup / Inf 30°
DISTANCIA VISUALIZACIÓN	≥ 500 m
TIEMPO DE VIDA LÁMPARAS	≥ 80,000 hrs
GRADO PROTECCIÓN	IP54
CARCASA	Perfil delgado. Policarbonato resistente a rayos UV.

CARACTERÍSTICAS

1. Lente de lámpara de policarbonato transparente resistente a rayos UV.
2. Mínimo efecto fantasma para mejor ángulo de visión.
3. LEDs de 5 mm de alta intensidad de luz.
4. Diseño modular para fácil instalación y mantenimiento.
5. Brazos de aluminio para montar en postes o muros.
6. Consulte con un Asesor los modelos de Controladores compatibles con este semáforo.
7. Garantía de 2 años contra defectos de fábrica y fallas electrónicas.